

«СУЦЕВСКАЯ ДОРОЖКА»

Бывшая учительница русского языка и литературы, ныне пенсионерка Лидия Михайловна Осипова (1921 г. р.) рассказывала, что в селе Суцeve Костромского района испокон веков плясали «Дорожку». Собирались в доме на беседу и под гармошку или под балалайку исполняли пляску. Парни танцевали с девушками. Количество танцующих обязательно четное.

С одной стороны «дорожки», на которой пляшут, стояли девушки, с другой — парни.

Как только начиналась музыка, парни начинали «петушиться» друг перед другом: «дробили», выделывали замысловатые «колена». Каждый желал понравиться девушкам. После этого — приглашение.

В первую пару становились те, кто умел хорошо танцевать и заводить новую фигуру.

Поочередное движение и кружение пар в пляске напоминало конвейер. Как только первая пара пошла по «дорожке» и закружилась, за ней вступает вторая, третья и т. д.

Данный вариант пляски записан на шесть пар. Количество фигур — шесть. Основной ход — простой «шаркающий шаг».

Музыкальное сопровождение — песня под аккомпанемент гармошки.

КОСТЮМ

На девушке: полосатый сарафан, кофта из ситца в горошек, на голове платок, пояс — лента, ремешок. На ногах желтые ботинки.

На юноше: рубашка красная, зеленая, синяя, ворот закрытый, пуговицы накрест на груди. Брюки простые (розовые, черные). На ногах черные полусапожки.

ТАНЕЦ

Исходное положение после «приглашения» — девушки и юноши выстраиваются по линиям лицом друг к другу, девушки правым плечом, а юноши — левым плечом к зрителю.

Первая пара впереди, шестая пара — последняя.

1 фигура

1 - 4 такты:

Первые девушка и юноша простым «шаркающим шагом» идут к центру навстречу друг к другу и берутся под правые руки (рис. 15).



Рис. 15

5 - 8 такты:

В паре они исполняют повороты по ходу часовой стрелки.

9 - 12 такты:

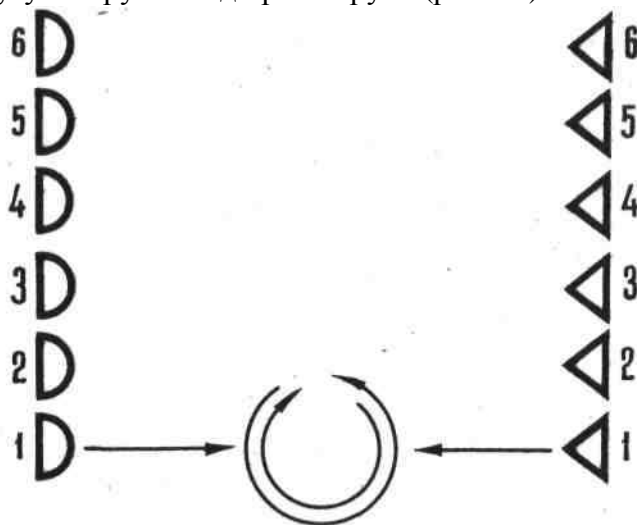
Первая пара исполняет повороты под левые руки против хода часовой стрелки (рис. 15).

Остальные пары стоят на месте пританцовывают, слегка играя корпусом и руками из стороны в сторону.

13 - 20 такты:

Девушка и юноша проходят по «дорожке», девушки перед юношами и сзади них, а юноша — так же перед девушками (рис. 16).

21 - 24 такты:

Первая пара, вновь встречаясь в центре и берясь под правые руки, исполняет повороты в паре по ходу часовой стрелки (рис. 16).

25 - 28 такты:

Пара продолжает повороты уже под левые руки и против хода часовой стрелки, продвигаясь к заднему плану сцены. Остальные пары продолжают пританцовывать на месте (рис. 17).

29 - 32 такты:

Первая пара, поменяв повороты под правые руки и по ходу часовой стрелке, расходится и становится на место шестой пары. Остальные пары смещаются на одно место ближе к переднему плану (рис. 18). Первую фигуру полностью повторяют вторые пары. И так все пары поочередно.



Рис. 16



Рис. 17

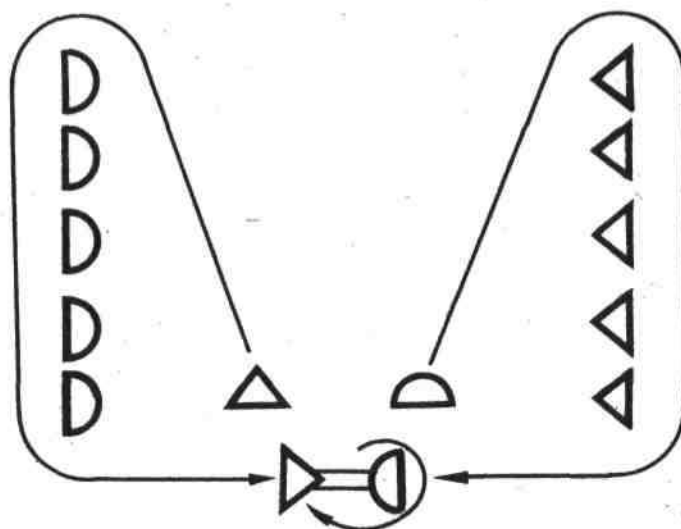

Рис. 18

2 фигура

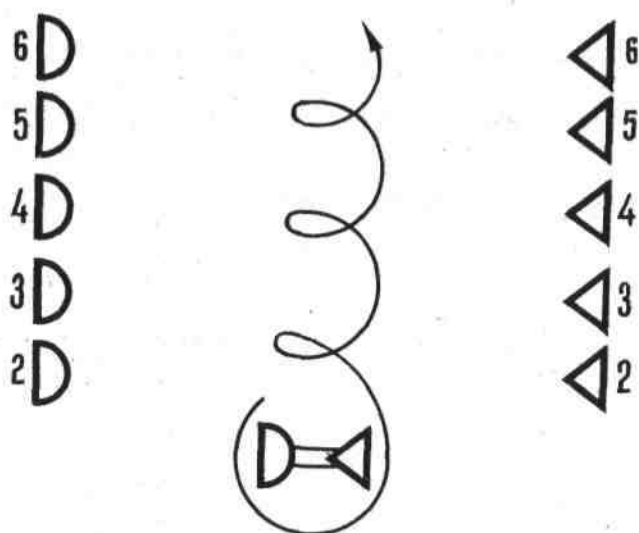
1 - 4 такты:

Первая пара идет к центру навстречу друг к другу и берется под правые руки.

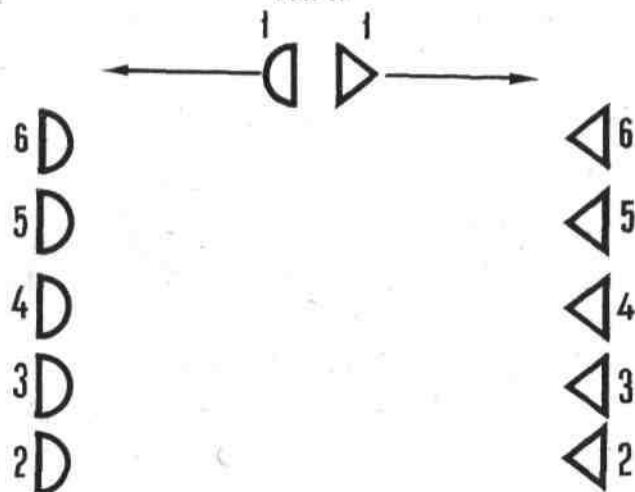
5 - 12 такты:

Встречаясь в центре, они исполняют повороты в паре по ходу часовой стрелки и против хода часовой стрелки. Остальные пары стоят на месте и пританцовывают, слегка играя корпусом и руками из стороны в сторону (рис. 15).

13 - 16 такты:

Первые юноша и девушка проходят по «дорожке». 2-я, 4-я, 6-я девушки и юноши отходят спиной назад и идут навстречу друг другу. 3-я, 5-я девушки и юноши — наоборот (рис. 19).



Рис. 19

17 - 20 такты:

Первые девушка и юноша продолжают идти по «дорожке». Вторая пара в центре исполняет повороты (полностью повторяет рисунок первой пары). 3, 4, 5, 6-я пары повторяют движение 13 - 16 тактов (рис. 20).

21 - 24 такты:

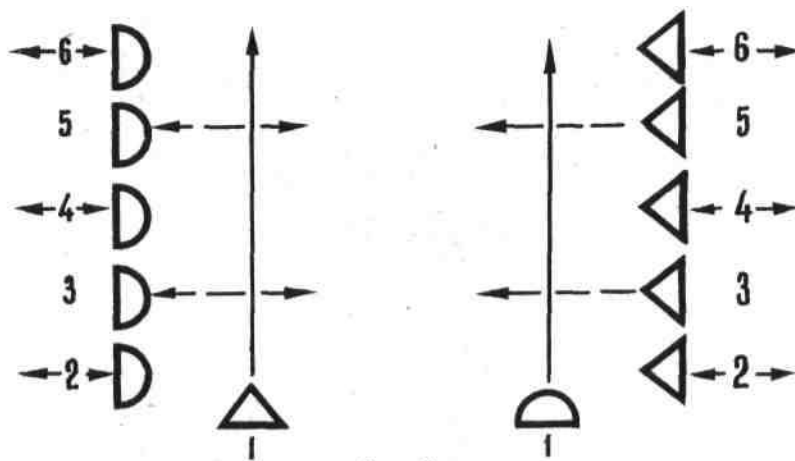
Первая пара сходится в центре на заднем плане и, исполнив повороты под правые руки, расходится в разные стороны на место 6-й пары. Вторые девушка и юноша идут по «дорожке». Третья пара исполняет в центре повороты в паре. 1, 4, 5, 6-я пары исполняют отход и подход друг к другу (рис. 21).

И так — друг за другом все пары поочередно повторяют вторую фигуру. Заканчивает шестая пара повороты в центре на заднем плане сцены и расходится на свое исходное положение. Остальные пары должны оказаться на своих местах, как перед началом 2-й фигуры.

3 фигура

1 - 4 такты:

Первые девушка и юноша идут к центру навстречу друг к другу и берутся под правые руки (рис. 15).



Рис. 20



Рис. 21

5 - 12 такты:

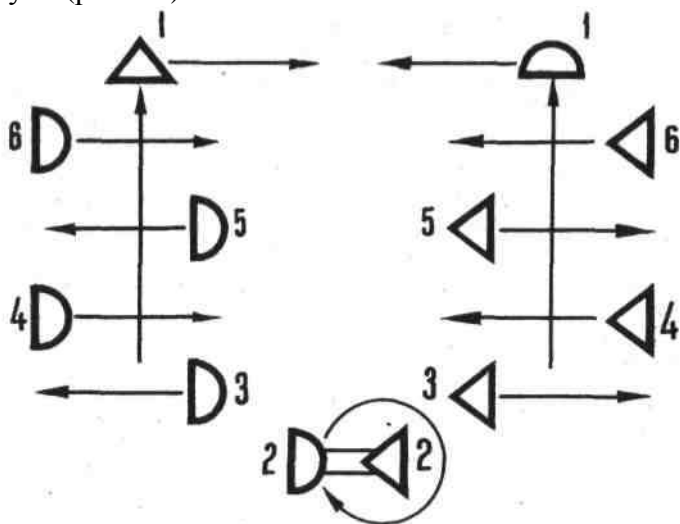
В паре они исполняют повороты под левые руки против хода часовой стрелки (рис. 15).

13 - 20 такты:

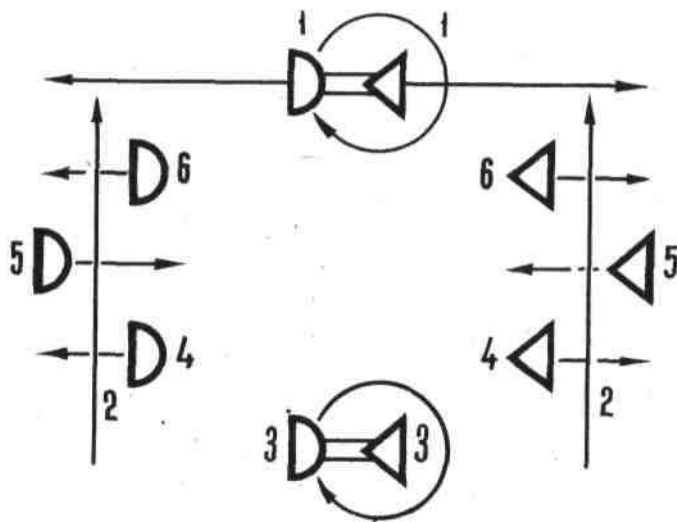
Первая девушка направляется к шестому юноше, а первый юноша ко второй девушке, они исполняют пол-поворота под правые руки (рис. 22).



Рис. 22

21 - 24 такты:

Первая пара вновь встречается и исполняет пол-поворота под левые руки (рис. 23). Вторая пара идет навстречу друг другу и исполняет повороты под правые руки.

25 - 32 такты:

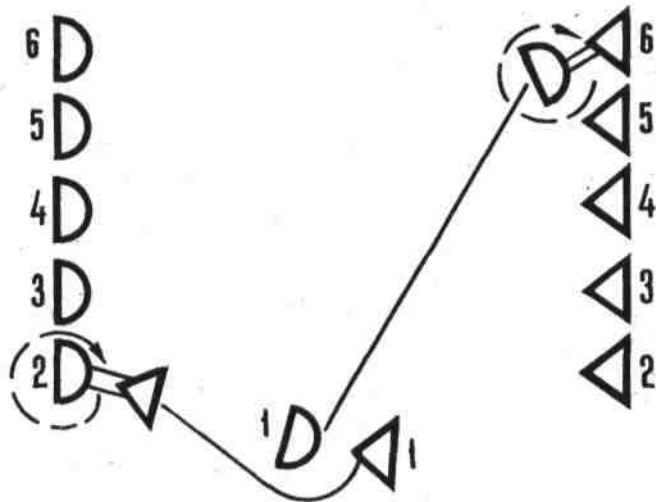

Рис. 23

Первая девушка направляется к пятому юноше, и первый юноша к третьей девушке, и исполняют с ним пол-поворота в паре под правые руки. Вторая пара исполняет повороты под левые руки (рис. 24).

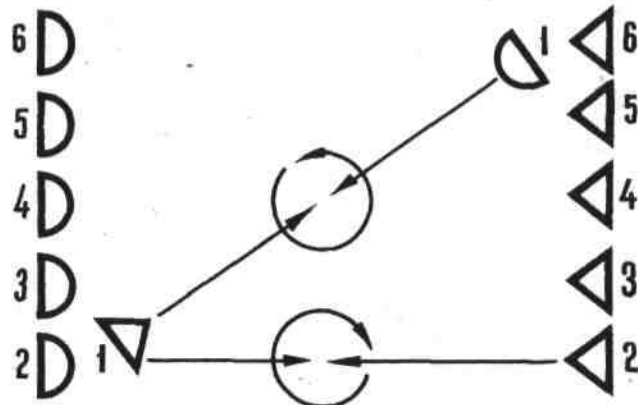

Рис. 24

1 - 4 такты:

Первая пара вновь встречается в центре и исполняет пол-поворота под левые руки. Вторая девушка направляется к шестому юноше, а второй юноша к третьей девушке, и исполняют пол-поворота под правые руки (рис. 25).

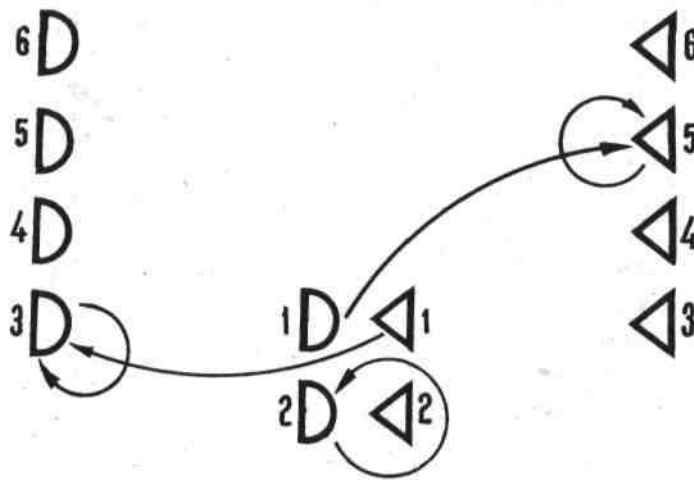

Рис. 25

5 - 8 такты:

Первая девушка направляется к четвертому юноше, а первый юноша — к четвертой девушке, исполняют пол-поворота под правые руки. Вторая пара встречается и исполняет пол-поворота под левые руки. Третья пара идет к центру навстречу друг другу

и берется под правые руки (рис. 26).

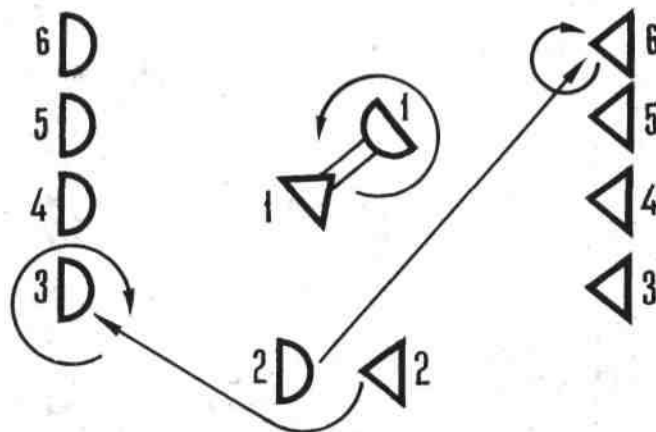

Рис. 26

9 - 12 такты:

Первая пара встречается и исполняет пол-поворота под левые руки, двигаясь на задний план сцены. Вторая девушка направляется к пятому юноше, а второй юноша к пятой девушке, исполняют пол-поворота под правые руки. Третья пара исполняет повороты под правые руки по ходу часовой стрелки (рис. 27).

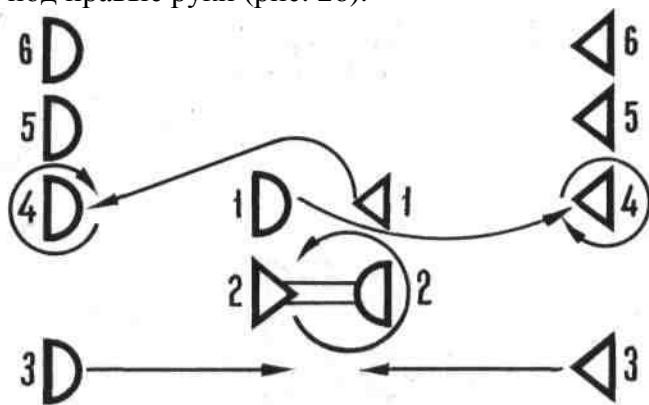

Рис. 27

13 - 16 такты:

Первая пара, продолжая повороты в паре, расходится в разные стороны и становится рядом с шестой парой. Вторая пара встречается в центре и исполняет пол-поворота под левые руки. Третья пара исполняет повороты под левые руки. Четвертая пара идет к центру навстречу друг другу (рис. 28).

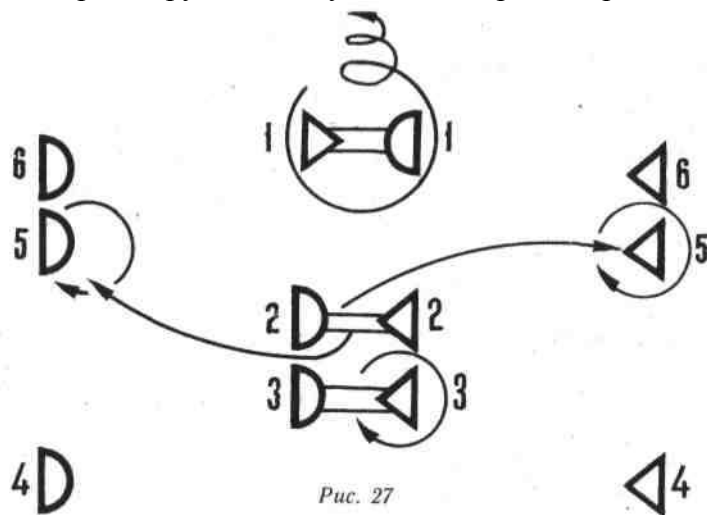

Рис. 28

И так — все пары повторяют фигуру за первой парой до тех пор, пока все пары не займут исходное положение.

4 фигура

1 - 4 такты:

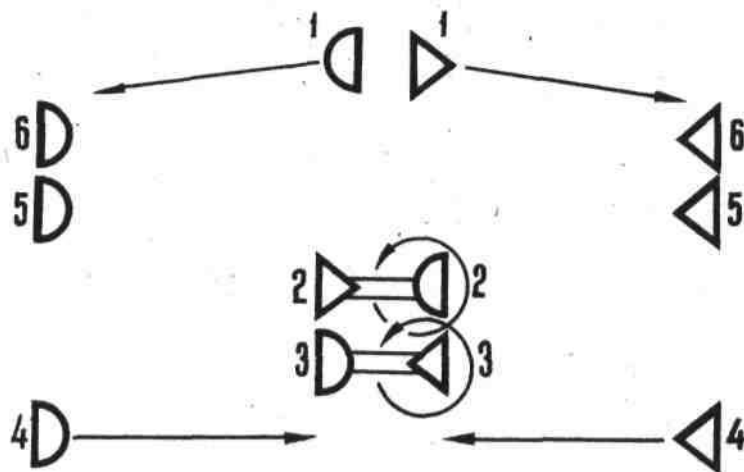
Первые девушка и юноша простым «шаркающим шагом» идут к центру навстречу друг другу и берутся по правые руки (рис. 15).

5 - 12 такты:

В паре они исполняют повороты по ходу часовой стрелки, взявшись под правые руки, а затем повороты против часовой стрелки, взявшись под левые руки. Остальные пары стоят на месте пританцовывая, слегка играя корпусом и руками из стороны в сторону (рис. 15).

13 - 16 такты:

Юноша и девушка двигаются спиной от зрителя к заднему плану сцены - юноша с левой стороны придерживает правой рукой руку девушки, согнутую в локте, а левой рукой - левую руку (рис. 29).

17 - 20 такты:

Юноша опускается на колени, держа правой рукой правую руку девушки, которая обходит вокруг него (рис. 30).



Рис. 29



Рис. 30

21 - 24 такты:

Первая пара расходится в разные стороны, занимая положение шестой пары. И так — друг за другом все пары поочередно повторяют 4-ю фигуру. Заканчивает шестая пара на заднем плане сцены в центре. Все остальные пары подходят также к центру — девушки напротив юношей (рис. 31).

5 фигура («Пилочка»)

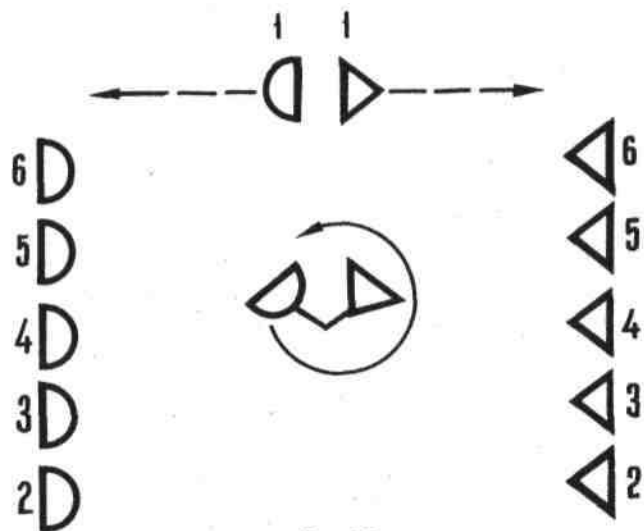
Девушки и юноши, держась за руки перед собой, исполняют по парам «до-за-до», выполняя четыре «шаркающих шага», то на юношей, то на девушек (рис. 32).



Рис. 31



Рис. 32

Все

исполняют рисунок «пилочка». Первая пара, исполняя «до-за-до» с каждой парой, смещается на задний план сцены (рис. 33). За ней также смещаются поочередно 2, 3, 4, 5, 6-я пары. Как только заканчивает шестая пара, так все пары расходятся на круг.

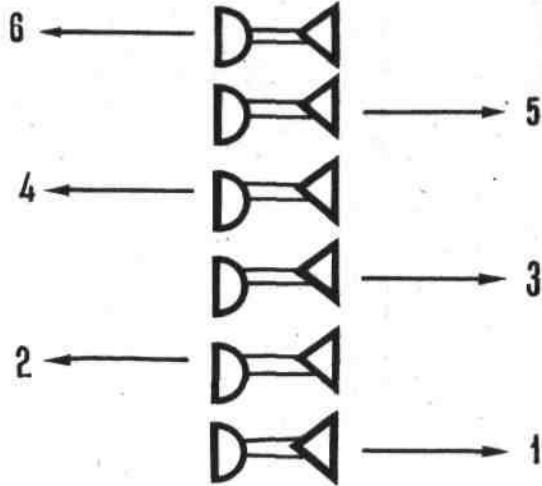

Рис. 33

6 фигура

1 - 8 такты:

Все пары, взявшись за руки, делают восемь простых «шаркающих шагов» по часовой стрелке и восемь шагов против хода часовой стрелки (рис. 34).

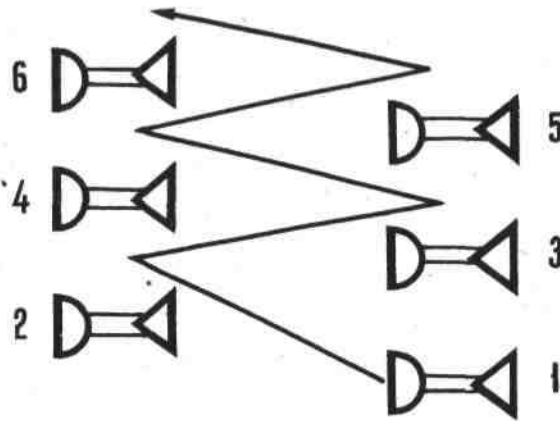

Рис. 34

9 - 12 такты:

Девушки образуют внутренний круг и, взявшись за руки, двигаются против хода часовой стрелки (в шагов). Юноши, взявшись за руки, двигаются по внешнему кругу по ходу часовой стрелки (8 шагов) — рис. 35.

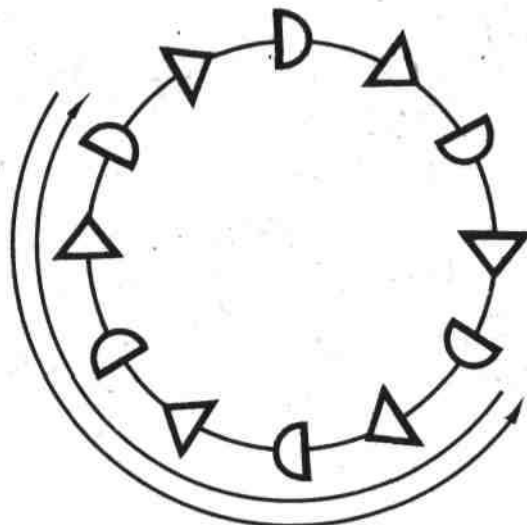

Рис. 35



Рис. 36

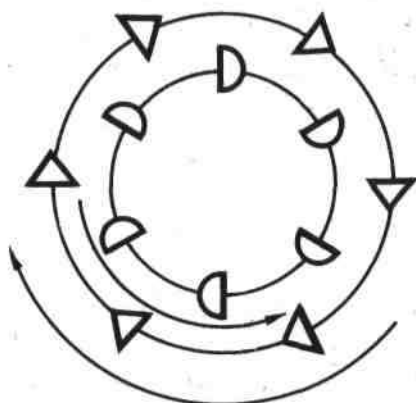

Рис. 37

13 - 20 такты:

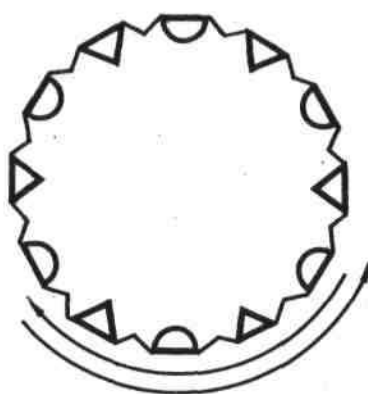
Девушки возвращаются в большой круг. Юноши сверху опускают руки и все берутся за руки, образовав «корзиночку». Танцующие в этом положении исполняют 8 шагов по часовой стрелке и 8 шагов против хода часовой стрелки (рис. 36).

21 - 28 такты:

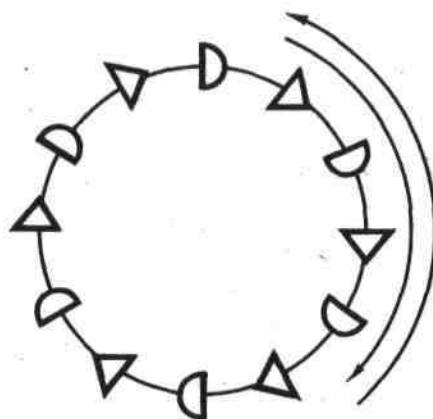
Танцующие опускают руки и образуют большой круг. Вновь взявшись за руки, все исполняют 8 шагов по часовой стрелке и 8 — против часовой стрелки (рис. 37).

29 - 48 такты:



Рис. 38

Первая девушка выводит всех на передний план сцены. Все исполняет легкий

поклон зрителю, и первая девушка уводит всех в правую первую кулису (рис. 38).

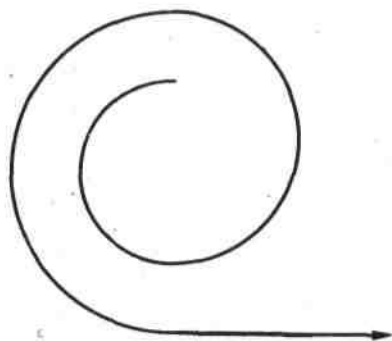

Танец «Сушевская дорожка»

Женский костюм. Сарафан бледно-сиреневого цвета с желтой каймой. Блуза белая в голубой горошек. Подпояска зеленая. Головной платок желтый с красными и вишневыми цветами

Мужской костюм. Брюки черные. Косоворотка белая с красными пуговицами и вышивкой красного, синего и голубого цветов. Подпояска красная.